

SICURO

24V
ENCODER

PRONTO ALL'USO



Ditec Box

Automazione per porta basculante
a contrappesi

IT

Ditec Box

Ditec Box è la soluzione ideale per automatizzare **porte basculanti da garage**.

È in grado di movimentare, con 1 o 2 motoriduttori, sia porte basculanti a contrappesi con telo standard, sia porte a totale rientranza o snodate. Facile da installare, **automatizza porte fino a 7 m² con un solo operatore e fino a 12 m² con 2 motori in parallelo**.

È contenuto in un carter in ABS ed è provvisto di luce di cortesia, che si accende automaticamente al ricevimento del comando di apertura.



INSTALLA L'AUTOMAZIONE in meno tempo

- l'automazione è stata progettata per consentire **facili e pratici montaggi** evitando qualsiasi modifica strutturale della porta
- prodotto pronto all'installazione con **quadro integrato e finecorsa montati**
- **quadro semplice e veloce** da programmare tramite dip switch e trimmer per regolare velocità di apertura e chiusura, tempo di chiusura automatica, spinta sugli ostacoli
- **LED integrati sul quadro** per diagnostica degli errori e delle funzioni
- **sblocco manuale** tramite leva interna oppure con chiave dall'esterno. È inoltre disponibile un **sistema di rinvio** tramite cordino metallico da collegare alla maniglia presente sull'anta (opzionale)

UN'AUTOMAZIONE sicura e affidabile

- sistema di riduzione e relativi ingranaggi a lubrificazione permanente inseriti in robuste pressofusioni in alluminio
- motore protetto da sonda termica interna
- classe di isolamento 3 (SELV)

PIENA CONFORMITÀ alle Direttive e alle Norme EU

- 2014/53/EU - RED
- 2014/30/EU - EMCD
- 2006/42/CE - Direttiva macchine



LA NOSTRA FORZA AL VOSTRO SERVIZIO

Una gamma completa. Un team di specialisti. Tecnologia e progettazione d'eccellenza. Una passione che ci distingue.

Entrematic è un partner commerciale con un'offerta completa nel settore dei sistemi d'ingresso automatici, che unisce competenza specialistica e marchi di grande fama.

Il marchio Ditec, leader mondiale da oltre 40 anni, offre una gamma completa di automazioni per cancelli, porte automatiche e porte rapide.

Normstahl
ENTRE/MATIC

DYNACO
ENTRE/MATIC

Ditec
ENTRE/MATIC

em
ENTRE/MATIC

KELLEY
ENTRE/MATIC

SERCO
ENTRE/MATIC

Amarr
ENTRE/MATIC

24V
ENCODER

24 Vcc

La tecnologia ad encoder 24 Vcc permette un controllo elettronico costante delle forze d'impatto e una rilevazione immediata degli ostacoli assicurando l'arresto dell'operatore o l'inversione del moto (se configurata), nonché una regolazione delle velocità di apertura e di chiusura.



PRONTO ALL'USO

Automazione completa dotata di luce di cortesia, base di fissaggio e sblocco a chiave già precablati, quadro di comando integrato con ricevitore radio incorporato e finecorsa di apertura già montati. Pulsante di apertura a bordo.

Esempio di installazione

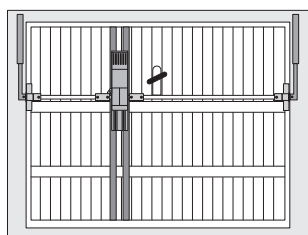

con 1 motoriduttore

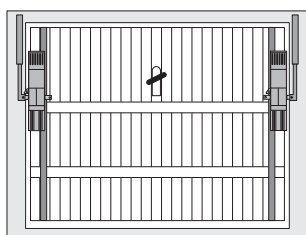

con 2 motoriduttori

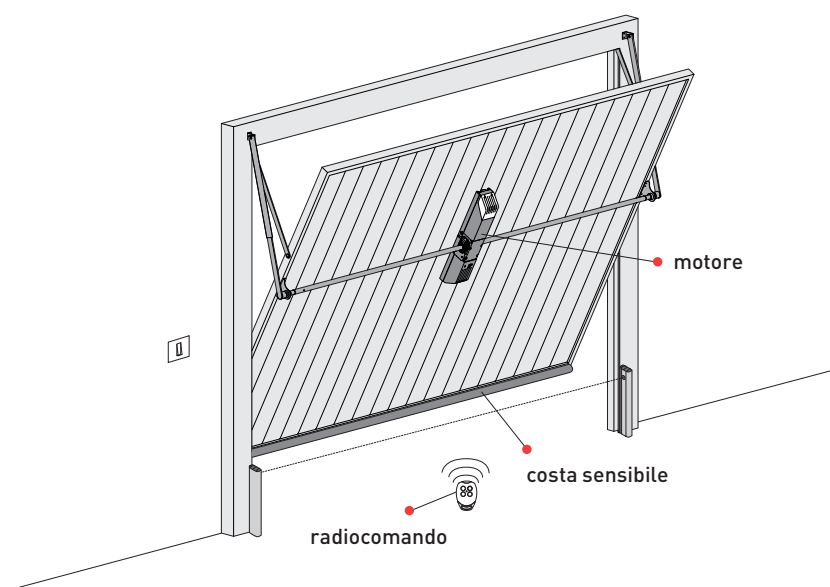

motore

radiocomando

costa sensibile

Scopri su
www.ditecentrematic.com
la gamma di prodotti
a marchio Ditec

FACILI DA SCEGLIERE, GLI ACCESSORI SPECIFICI Ditec Box

Coppia
bracci diritti



Coppia
bracci curvi



Set accessori rinvio per montaggio
centrale (larghezza max telo 3,4 m)



Sistema di sblocco rinviato

Sblocco a cordino per attacco a maniglia



Base di fissaggio motore
(lunghezza 2,5 m)



Gruppo
finecorsa



Bussola scanalata
con grano



Basculante telo standard

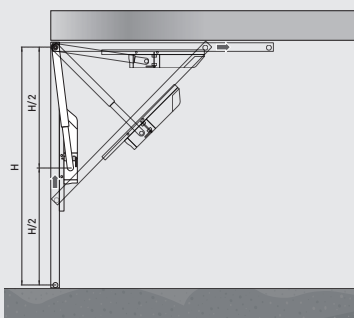

Basculante totale rientranza

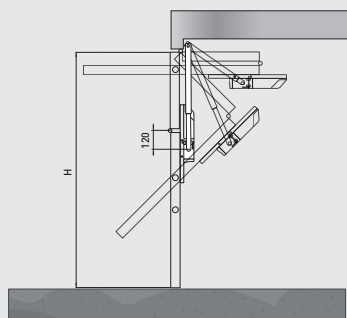

Basculante telo snodato

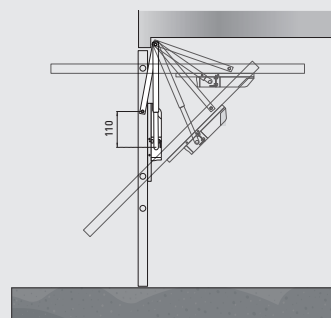

Caratteristiche tecniche

Descrizione	Box 3EH
Attuatore elettromeccanico	per basculanti a contrappesi
Gestione corsa	encoder + finecorsa rotativo
Portata massima	7 m ² (1 motore) 12 m ² (2 motori in parallelo)
Classe di servizio	3 - frequente
Intermittenza	S2 = 30 min S3 = 50%
Alimentazione	24 Vcc
Assorbimento	8 A
Coppia	300 Nm
Tempo apertura	15÷30 s
Sblocco per apertura manuale	a leva / a chiave
Temperatura di funzionamento	-20°C / +55°C
Grado protezione	IP 40
Dimensioni prodotto (mm)	660x100x120
Quadro di comando	E1HBOX (incorporato)

Funzionalità principali dell'impianto

Descrizione	E1HBOX
Quadro di comando	per 1 motore (o 2 motori in parallelo) 24 Vcc con radio incorporata
Alimentazione di rete	230 Vca / 50/60 Hz
Batterie	■ (opzionale)
Numero motori	1
Alimentazione motore	24 Vcc / 8 A
Alimentazione accessori	24 Vcc / 0,3 A
Lampeggiante	24 Vcc
Spia automazione aperta	analogica
Luce di cortesia	■
Predisposizione finecorsa	■
Encoder	■
Regolazione di forza	automatica
ODS - Rilevamento ostacoli	■
Regolazione velocità	■
Frenata / Rallentamento	■
Comando apertura	■ (con dip-switch)
Comando chiusura	■
Chiusura automatica temporizzata	■
Comando passo-passo	■
Comando uomo presente	■
Sicurezza di arresto	■
Sicurezza di inversione	■
Temperatura di funzionamento	-20°C / +55°C

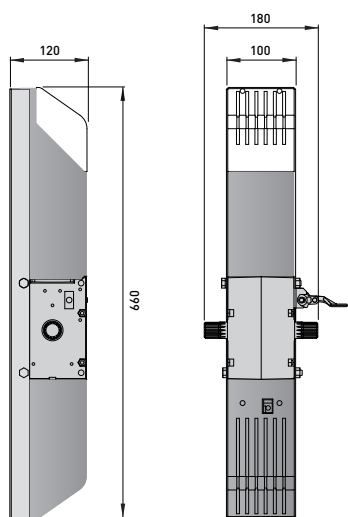

Entrematic Italy S.p.A.

Largo U. Boccioni, 1 • 21040 Origgio (VA) • Italy
 Tel +39 02 963911 • Fax: +39 02 9650314
 ditec@entrematic.com
 www.ditecentrematic.com • www.entrematic.com

Cod. N211A - 10/2016
 Ditec Box

RED APPLE INTERNATIONAL

È presente in: Francia, Germania, Spagna, Turchia e Canada.
 Per indirizzi e contatti visitare il nostro sito web www.ditecentrematic.com

